

# Data Sheet

## Installation Diagram



Appareils additionnels  
FR | Edition 04/2024



## Dimensions (mm)

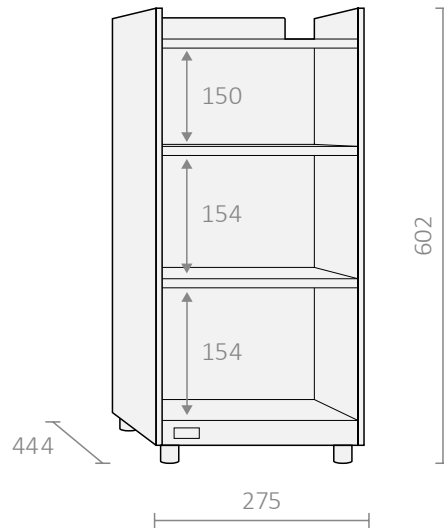
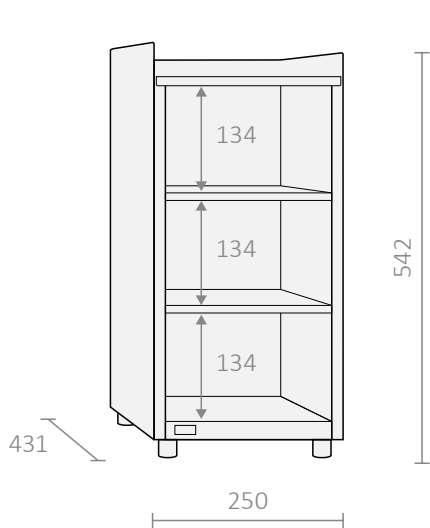

	S1	S2	S300	S500
<b>W</b>	x	x		
Description	Chauffe-tasses			
Capacité (Tasses)	≤ 104*			
Poids	17 kg			
Raccordement	220-240 V ~ 50/60 Hz			
Puissance	0.16 kW			

	S1	S2	S300	S500
<b>W</b>	x	x		
Description	Chauffe-tasses			
Capacité (Tasses)	≤ 120**			
Poids	16.2 kg			
Raccordement	220-240 V ~ 50/60 Hz			
Puissance	0.16 kW			

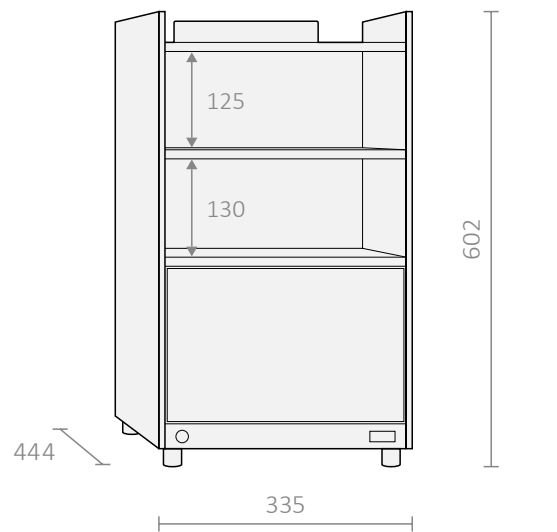
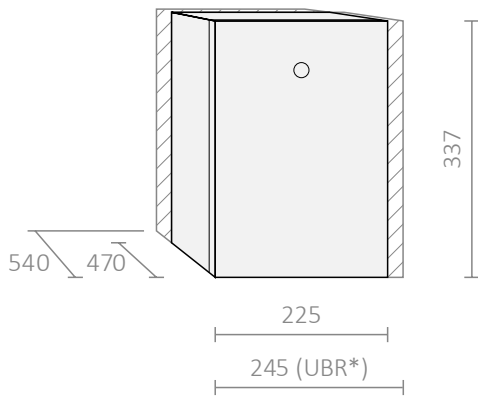

	S1	S2	S300	S500
<b>L4 Série</b>	x	x	x	x
Description	Réfrigérateur			
Capacité (Lait)	4 l			
Capacité (Tasses)	-			
Poids	15 kg			
Raccordement	220-240 V ~ 50/60 Hz			
Puissance	0.08 kW			
Courant	0.35 A			
Réfrigérants	R600a 12 g			

	S1	S2	S300	S500
<b>Fh4 Série</b>	x	x		
Description	Réfrigérateur avec chauffe-tasses			
Capacité (Lait)	4 l			
Capacité (Tasses)	≤ 120**			
Poids	26.6 kg			
Raccordement	220-240 V ~ 50/60 Hz			
Puissance	0.22 kW			
Courant	1.0 A			
Réfrigérants	R600a 11 g			

\*Une ventilation suffisante doit être assurée en l'installant sous le comptoir.  
 \*\*∅ 80 mm | ± 75 mm

## Dimensions (mm)

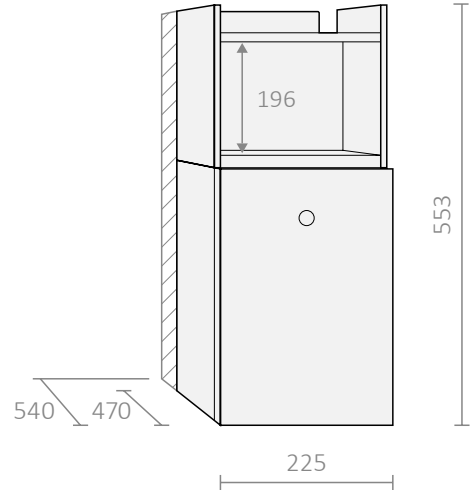
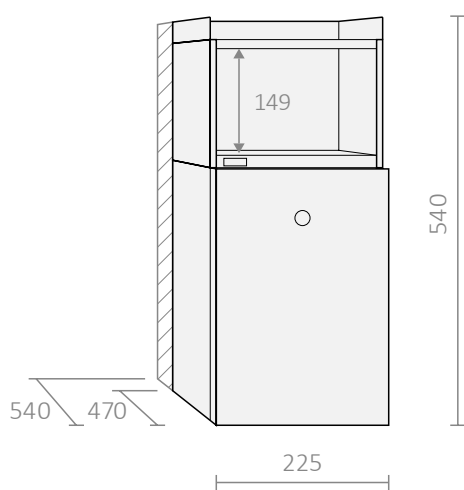

		S1	S2	S300	S500
<b>L4v Série</b>		x	x		
Description	Réfrigérateur avec chauffe-tasses				
Capacité (Lait)				4 l	
Capacité (Tasses)				≤ 52**	
Poids				20 kg	
Raccordement				220-240 V ~ 50/60 Hz	
Puissance				0.14 kW	
Courant				0.7 A	
Réfrigérants				R600a 12 g	

		S1	S2	S300	S500
<b>L4v Série</b>		x	x		
Description	Réfrigérateur avec chauffe-tasses				
Capacité (Lait)				4 l	
Capacité (Tasses)				≤ 52**	
Poids				21 kg	
Raccordement				220-240 V ~ 50/60 Hz	
Puissance				0.14 kW	
Courant				0.7 A	
Réfrigérants				R600a 12 g	

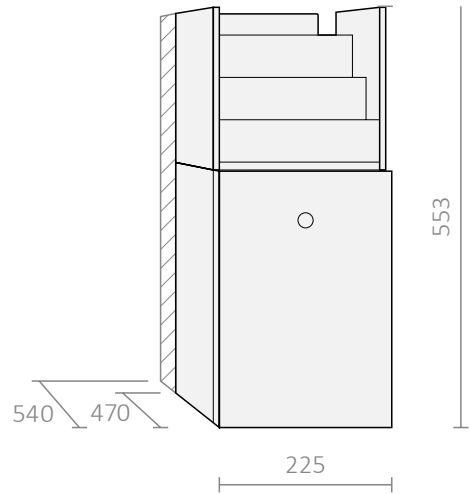
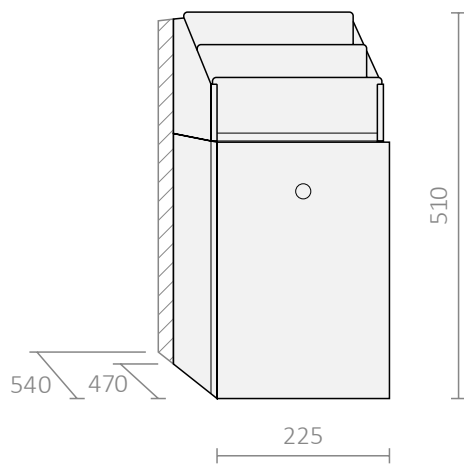

		S1	S2	S300	S500
<b>L4s Série</b>		x	x		
Description	Réfrigérateur avec distribution				
Capacité (Lait)				4 l	
Poids				18.5 kg	
Raccordement				220-240 V ~ 50/60 Hz	
Puissance				0.08 kW	
Courant				0.35 A	
Réfrigérants				R600a 12 g	

		S1	S2	S300	S500
<b>L4s Série</b>		x	x		
Description	Réfrigérateur avec distribution				
Capacité (Lait)				4 l	
Poids				19.5 kg	
Raccordement				220-240 V ~ 50/60 Hz	
Puissance				0.08 kW	
Courant				0.35 A	
Réfrigérants				R600a 12 g	

\*\*∅ 80 mm | ± 75 mm

## Dimensions (mm)

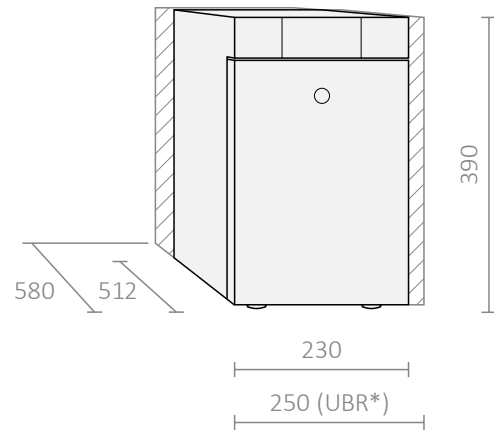
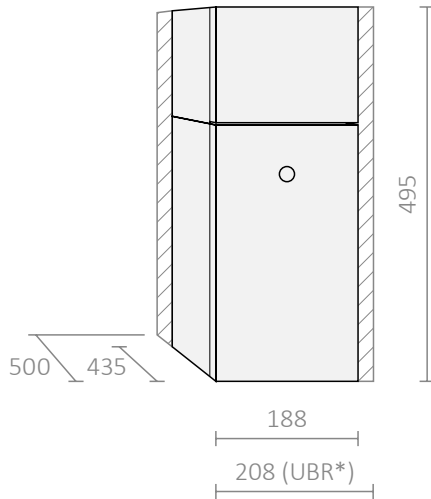

	S1	S2	S300	S500
<b>L7 Série</b>	x	x	x	x
Description	Réfrigérateur			
Capacité (Lait)	7 l			
Poids	18.5 kg			
Raccordement	220-240 V ~ 50/60 Hz			
Puissance	0.06 kW			
Courant	0.23 A			
Réfrigérants	R600a 14 g			

	S1	S2	S300	S500
<b>L9 Série</b>	x	x	x	x
Description	Réfrigérateur			
Capacité (Lait)	9 l			
Poids	19.5 kg			
Raccordement	220-240 V ~ 50/60 Hz			
Puissance	0.07 kW			
Courant	0.3 A			
Réfrigérants	R600a 12 g			

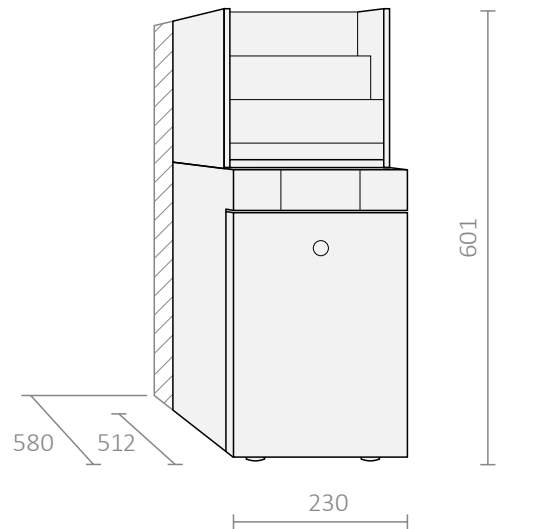
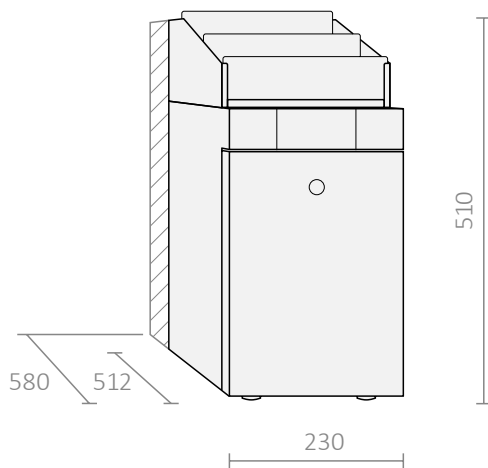

	S1	S2	S300	S500
<b>L9s Série</b>	x	x		
Description	Réfrigérateur avec distribution			
Capacité (Lait)	9 l			
Poids	21.5 kg			
Raccordement	220-240 V ~ 50/60 Hz			
Puissance	0.07 kW			
Courant	0.3 A			
Réfrigérants	R600a 12 g			

	S1	S2	S300	S500
<b>L9s Série</b>			x	x
Description	Réfrigérateur avec distribution			
Capacité (Lait)	9 l			
Poids	22.5 kg			
Raccordement	220-240 V ~ 50/60 Hz			
Puissance	0.04 kW			
Courant	0.7 A			
Réfrigérants	R600a 12 g			

\*Une ventilation suffisante doit être assurée en l'installant sous le comptoir.

## Dimensions (mm)

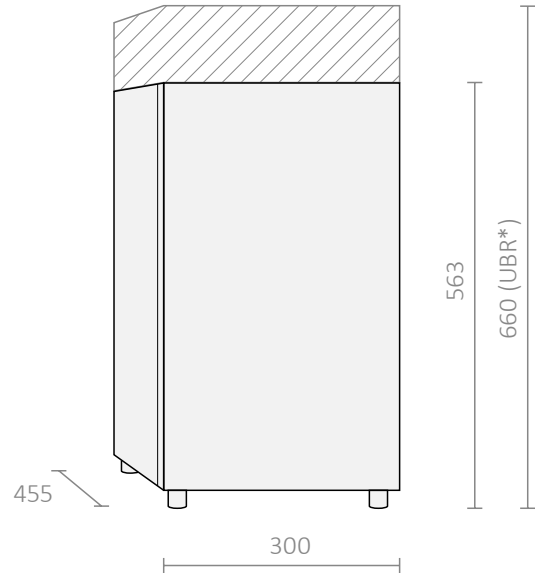
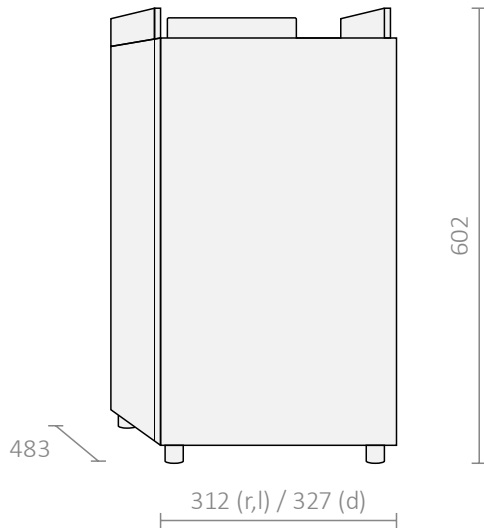

	S1	S2	S300	S500
<b>R10 Série</b>	x	x		
Description	Réfrigérateur			
Capacité (Lait)	10 l			
Poids	30.5 kg			
Raccordement	220-240 V ~ 50/60 Hz			
Puissance	0.12 kW			
Courant	0.7 A			
Réfrigérants	R600a 12 g			

	S1	S2	S300	S500
<b>R10-UBR Série</b>	x	x	x	x
Description	Réfrigérateur			
Capacité (Lait)	10 l			
Poids	30.5 kg			
Raccordement	220-240 V ~ 50/60 Hz			
Puissance	0.12 kW			
Courant	0.7 A			
Réfrigérants	R600a 12 g			

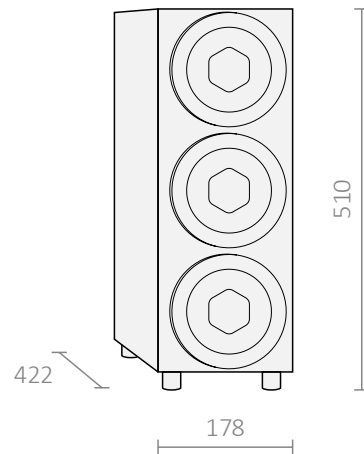
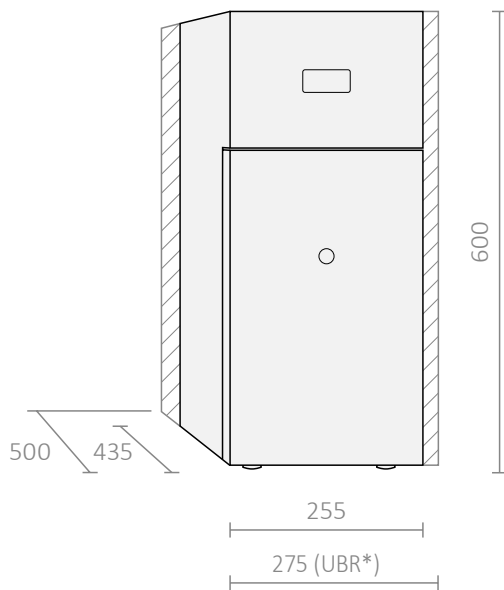

	S1	S2	S300	S500
<b>L15 Série</b>	x	x	x	x
Description	Réfrigérateur			
Capacité (Lait)	15 l			
Poids	23 kg			
Raccordement	220-240 V ~ 50/60 Hz			
Puissance	0.08 kW			
Courant	0.35 A			
Réfrigérants	R600a 18 g			

	S1	S2	S300	S500
<b>CD</b>	x	x	x	x
Description	Distributeur de gobelets			
Capacité (gobelets)	≤ 270**			
Poids	14.2 kg			

\*Une ventilation suffisante doit être assurée en l'installant sous le comptoir.

\*\*∅ 70 mm | ± 90 mm

## Dimensions (mm)

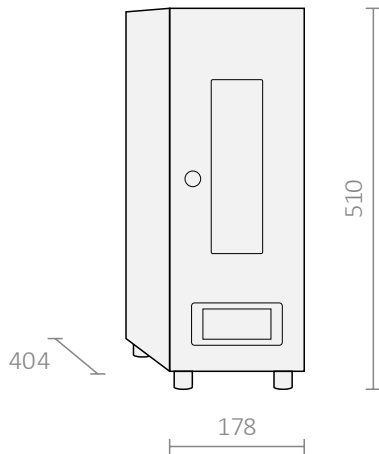

		S1	S2	S300	S500
<b>A**</b>		x	x		
Description	Module d'arôme				
Capacité (Bouteilles)	3x 1 l				
Bouteilles	ø max. 85 mm   ± max. 320 mm				
Poids	16 kg				

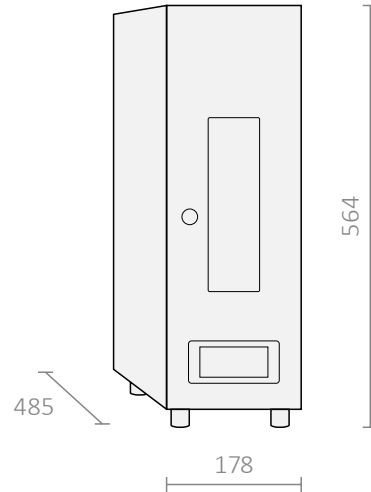

		S1	S2	S300	S500
<b>A**</b>		x	x		
Description	Module d'arôme				
Capacité (Bouteilles)	3x 1 l				
Bouteilles	ø max. 85 mm   ± max. 320 mm				
Poids	18 kg				

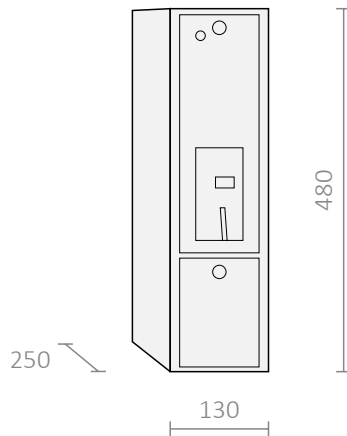

		S1	S2	S300	S500
<b>Flex CA</b>		x	x	x	x
Description	Monnayeur				
Poids	5.5 kg				

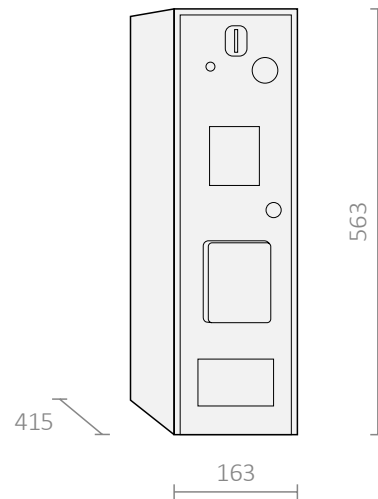

		S1	S2	S300	S500
<b>CC*</b>		x	x	x	x
Description	Monnayeur rendre				
Poids	23.2 kg				

\*seulement installé à gauche  
 \*\*seulement installé à droite

## Dimensions (mm)

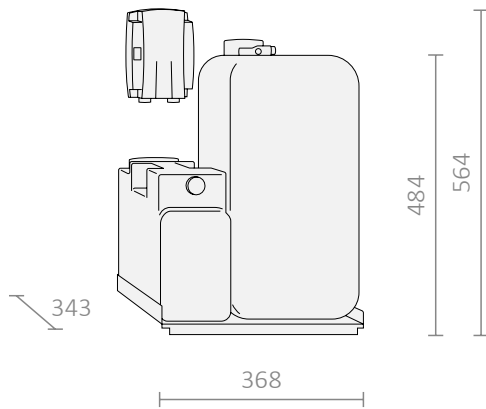

	S1	S2	S300	S500
<b>wss***</b>	x	x	x	x
Description	Alimentation autonome en eau			
Capacité (eau douce/usée)	< 25/12 l			
Poids	4.5 kg			

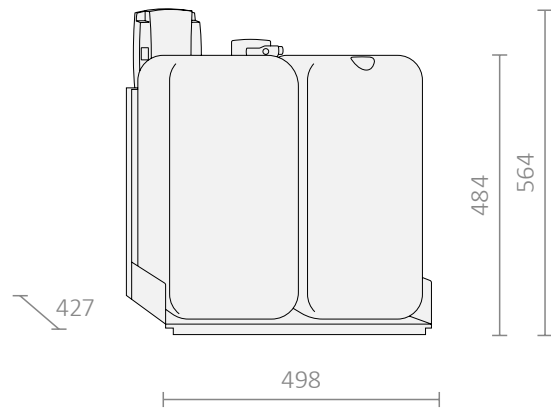

	S1	S2	S300	S500
<b>wss-H</b>	x	x	x	x
Description	Alimentation autonome en eau			
Capacité (eau douce/usée)	< 25/25 l			
Poids	5.2 kg			

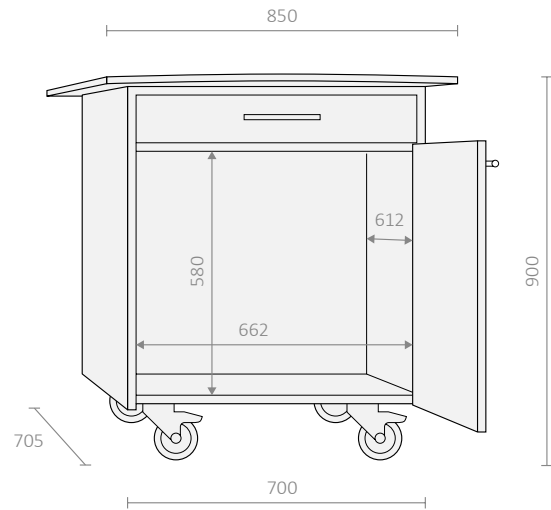
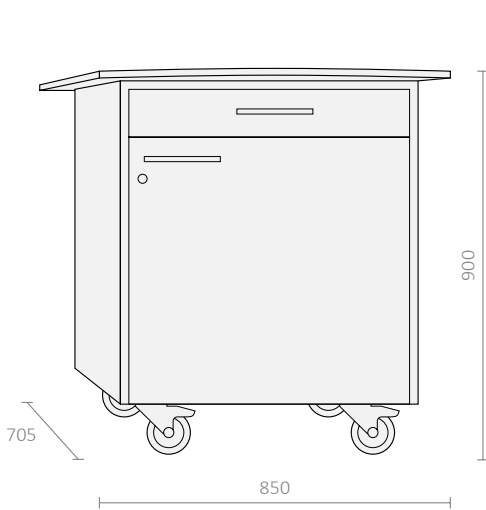

	S1	S2	S300	S500
<b>T</b>	x	x	x	x
Description	Chariot mobile			
Poids	55 kg			
Charge	max. 150 kg			

\*\*\* pas disponible pour modèles CF

## Dimensions (mm)

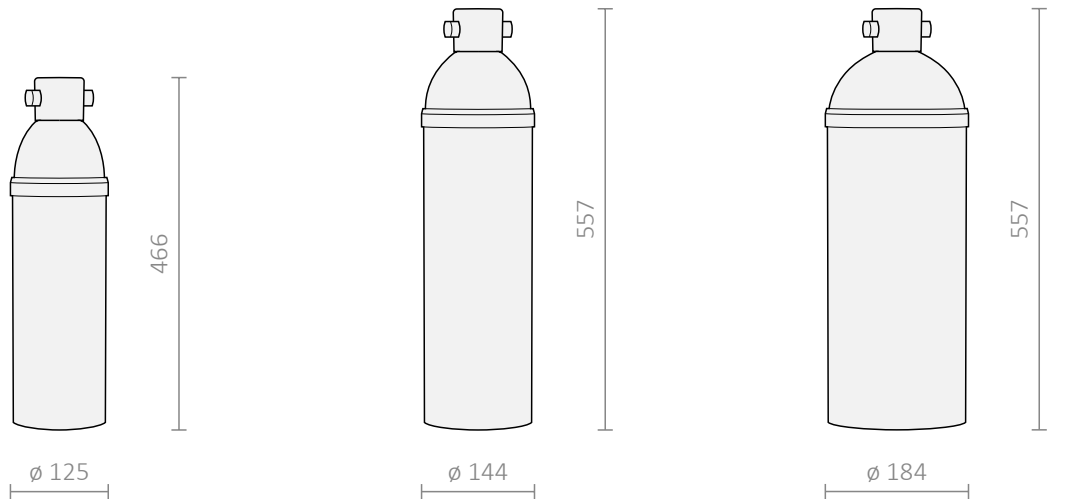

	S1	S2	S300	S500
<b>C300</b>	x	x	x	x
Description	Filtre d'eau			
Poids (sec/humide)	2.8 kg   4.2 kg			

	S1	S2	S300	S500
<b>C500</b>	x	x	x	x
Description	Filtre d'eau			
Poids (sec/humide)	4.6 kg   6.9 kg			

	S1	S2	S300	S500
<b>C1100</b>	x	x	x	x
Description	Filtre d'eau			
Poids (sec/humide)	7.7 kg   12.5 kg			

### Réserve concernant la propriété intellectuelle

Ce document et tout son contenu sont protégés par les lois relatives au droit d'auteur et appartiennent à la propriété intellectuelle de Rex-Royal AG. Le document ne peut pas être transmis à des tiers et ne peut être utilisé qu'aux fins prévues. Il doit être conservé en lieu sûr et protégé contre tout accès non autorisé.





Rex-Royal AG | Swiss Coffee Machines | Industriestrasse 34 | CH-8108 Daellikon / Zuerich  
T: +41 44 847 57 57 | [info@rex-royal.ch](mailto:info@rex-royal.ch) | [www.rex-royal.ch](http://www.rex-royal.ch)

Subject to change